

Інструкція для модельного
електромеханічного замка капоту
автомобіля MAZDA

CarLock

Захист вашого авто - під контролем надійного
замка!

WWW.AUTOSECURITY.COM.UA

Зміст

Призначення виробу	3
Технічні характеристики електромеханічного приводу	4
Призначення дротів	4
Комплект поставки.....	5
Конструкція запорного механізму.....	6
Встановлення замка капоту з кронштейном	7
Експлуатація замка капоту	10

Призначення виробу

Модельний замок капоту CarLock призначений для захисту автомобіля від угону шляхом надійної фіксації кришки капоту відносно передньої панелі моторного відсіку кузова автомобіля. Модельний замок капоту CarLock є запірний електромеханічний пристрій, що перешкоджає несанкціонованому проникненню в моторний відсік автомобіля. При використанні вбудованого вимикача блокує запуск двигуна автомобіля при закритому замку. Вся конструкція замка виконана з матеріалів, не схильних до корозії, і розрахована на тривалий термін експлуатації.

Для тривалої та вірної роботи універсального замка капоту CarLock необхідно враховувати і дотримуватися таких вимог:

- розташовувати елементи замка необхідно приховано таким чином, щоб із зовнішнього боку автомобіля було неможливо їх усунення або пошкодження;
- під час мийки автомобіля необхідно виключати пряме попадання води на рухомі частини запірних елементів і електричні компоненти, що забезпечують роботу замка;
- вірно орієнтувати запірний механізм при встановленні на автомобіль;
- підключати замок до електронних пристроїв, що забезпечують правильні команди керування;

Конструкція замка не перешкоджає відкриттю капота при різних деформаціях в аварійних ситуаціях.

Технічні характеристики електромеханічного приводу

Робочий діапазон температур	от -40 до + 95 0С
Робоча напруга9 - 14,4 В
Максимальний струм споживання не більше	4 А
Керування	імпульсна (зміною полярності)
Тривалість імпульсу	0,7 - 1,0 сек періодичність не менше 2 сек
Максимальний струм через контакти вбудованого перемикача.....	2 А

Призначення дротів

Зелений	мотор приводу
Жовтий	мотор приводу
Білий.....	нормально розімкнутий контакт
Чорний	загальний контакт
Коричневий	нормально замкнутий контакт

Комплект поставки

- інструкція з встановлення;
- привід замка в зборі зі штирем і страхувальним тросом;
- пластина під замок капота Mazda;
- саморіз чорний потай М3,5х45 (2 шт.);
- саморіз М4,2х25 (2 шт.);
- фіксатор М3х3;*
- ключ Г - подібний шестигранний 1,5 мм;*
- корпус замку.

Конструкція запірного механізму для автомобіля Mazda

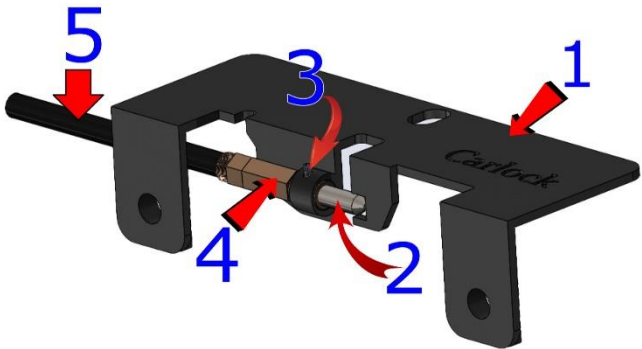

мал. 1

1. Пластина під замок капота Mazda;
2. Фіксуючий штир замка
3. Фіксатор М3х3
4. Направляюча штиря замка
5. Трос замка

Встановлення замка капоту з кронштейном Mazda

1. Визначити місце встановлення замкового механізму на передній панелі автомобіля. Особливу увагу необхідно звернути на встановлення кронштейна на капоті так, щоб трос був спрямований у бік пасажирських дверей автомобіля.
2. Зібрати замок згідно мал. 1, при необхідності зменшивши довжину оболонки приводного троса
3. Закріпити корпус замкового механізму « за допомогою двох гвинтів автомобіля Mazda на передній панелі автомобіля.
4. Перевірити вірність встановлення, акуратно прикриваючи капот.
5. Прокласти пластикову оболонку непомітно таким чином, щоб із зовнішнього боку автомобіля було неможливо її усунення або пошкодження.
6. Закріпити електромеханічний привід всередині моторного відсіку за допомогою двох саморізів 3,5 x 45 мм.
7. Підключити електромеханічний привід до охоронної сигналізації, іммобілайзеру або кодовому реле

Експлуатація замка капоту

При вірному монтажі і підключенні замок капоту не вимагає частого догляду та обслуговування. Періодично один раз на рік при експлуатації в нормальних умовах і один раз в три місяці при експлуатації у важких умовах очищайте від бруду і змащуйте запірний штир консистентною водостійкою змазкою.



технічна підтримка



Виробник залишає за собою право без попереднього оповіщення вносити до конструкції, дизайну та комплектації даного виробу незначні зміни, що не призводять до погіршення його технічних характеристик.

Виробник:
Товариство з обмеженою відповідальністю
«БК «Екоенерго-Сервіс»
03013, Україна, м. Київ, вул. Будіндустрії,7